

## 任性玩品味品牌策劃大賽活動辦法

一. **活動緣起：**因為做設計而愛上設計！班納國際成立於 2014，以將美好的商品引進至台灣市場為職志，代理世界各地優質且時尚文具禮品、文創商品等品牌。由班納國際創立的「任性玩品味」，希望消費者在任性玩品味嚴選的品牌下，能夠玩出自己的品味。為讓消費大眾更了解我們的品牌，同時也希望能夠廣徵創意，特別舉辦此次競賽，設立行銷企劃類、創意短片類與空間設計類三組比賽，希望促成社會大眾與學生透過競賽方面的交流，提昇專業能力。

二. **主辦單位：**班納國際實業股份有限公司、拾雅客空間設計

**協辦單位：**中國科技大學管理學院、中國科技大學行銷與流通管理系、中國科技大學室內設計系

**媒體協辦：**智勝文化

### 三. 行銷企劃類

(一) **參賽資格：**本競賽以在學學生為參加資格，分成大專院校組及高中職組。大專院校組以全國各大專院校在學學生（包含碩士生）為主，高中職組以全國各高中職在職學生為主，不限科系、年級、對品牌策劃有興趣者。參賽隊伍需三到六人組成一隊（可跨科系、跨校），同一人不得同時跨隊參加，但可跨類別（如空間設計類或創作短片類）參加。每隊皆可設指導老師一名至兩名（校內教師或校外業師均可，未填寫視同放棄此項權益），指導師資料須於報名時提交，參賽過程中除非得到大會同意，否則不得臨時更換成員或指導老師。

#### (二) 競賽主題

請在下列三個主題中選擇其中一種主題進行企劃：

##### 1. 任性玩品味品牌企劃推廣

任性玩品味陸續在台灣代理許多設計師品牌，目前初步已於樂天購物建立網路商城(<http://poppinstore.shop.rakuten.tw>)，未來更預計在台灣開設實體店舖，請以「任性玩品味」品牌為主題，預算在 100 萬元以內規劃一年份之行銷活動，達到下述行銷目標：

(1) 建立「任性玩品味」品牌定位及提昇品牌知名度

(2) 提昇「任性玩品味」網路商城之瀏覽人次

(3) 提昇「任性玩品味」在台灣市場之滲透度

##### 2. AME+Sofia 的商品行銷企劃

###### 【AME】

美好的 3D 列印技術，突破收納材質的侷限，

任何質感呈現皆有可能，仿真專家為你創造包款最佳提案！

###### 【Sofia 系列】

歐洲插畫原創設計關於愛的童話，描繪 Sofia 的童年與真愛，

希望能喚醒你我心靈深處，對純真童趣與美好願望的嚮往。

AME 與 Sofia 是任性玩品味代理的品牌之一，其品牌風格元素包含童趣、花俏、創意、質感、華麗、印花等，產品線包括電腦包、手機包、平板電腦包等各種收納包，設計上具有高度識別性。請以「AME+Sofia Love」為題，進行商品行銷企劃，預算在 50 萬元以內規劃一年份之行銷活動，並達成下述行銷目標：

- (1) 提升 AME+Sofia Love 之品牌知名度
- (2) 提高消費者對 AME+Sofia Love 商品之選購度

### 3. 創新企劃類

任性玩品味為具有創意的消費者提供一個創作平台，讓消費者可自行設計產品，產品以手機殼、手機袋、IPAD 袋為限，透過我們的高仿真印刷技術設計出相關產品，產品材質為矽膠軟殼及潛水衣布 2 種。請以該技術為主軸，提供一個商業平台想法，並達成下述企劃目標：

- (1) 創立合適的營運模式
- (2) 讓具有創意的人加入該平台
- (3) 提昇該平台在台灣市場的知名度

產品材質參考：

潛水衣布：<http://poppinstore.shop.rakuten.tw/200000004136554/>

矽膠軟殼：<http://poppinstore.shop.rakuten.tw/200000004143850/>

### (三) 企劃內容(大專院校組須包含下述內容，但高中職組以下內容僅供參考)

- 環境分析 (總體環境分析、產業分析、競爭者分析)
- 行銷策略 (STP 分析、行銷方案、媒體宣傳策略、活動規劃)
- 活動執行 (活動形式、時間規劃、特色規劃)
- 預算分配 (活動、廣告、媒體等預算分配規劃)
- 效益分析 (針對行銷策略所預期得到效益)

### (四) 競賽方式及徵件格式

初賽以繳交企劃書紙本為主，決賽以簡報為主：

1. 企劃書格式：企劃書內文文字，一律自左向右以 A4 規格直式橫寫(內文字體為 12 點標楷體，標題不限)，企劃內容以 20 頁為限(不含附錄與參考資料)，須加上頁碼，封面頁及目錄頁不計，作品以 word 檔存成電子檔。
2. 參賽者於報名期限(2015/5/1)前上競賽網站繳寫行銷企劃類報名表電子檔，並於檔案上傳截止日時間內(2015/5/20)email 作品檔案到：[sowillful2015@gmail.com](mailto:sowillful2015@gmail.com)
3. 晉級決賽之參賽隊伍，需於指定日期寄簡報檔給主辦單位，並按規定之報到時間到現場進行口頭簡報，決賽評審團組成將以業界專家、行銷專長學者且非本次競賽指導老師所組成。
4. 進入決賽隊伍需準備 5 份作品，親自到決賽地點報告 (簡報時間 10 分鐘，答辯 5 分鐘，以中文進行)，決賽地點將在台北市選擇合適之場地，並於公佈初賽名單時一併公佈決賽地點。

### (五) 評分標準

初審與決賽分數各佔 50%

1. 初賽評分標準：

- 企畫書發展性 25% (符合題目規範要求)
- 企畫書創意特色 25% (品牌企劃具有創意性或話題性)
- 企畫書完整性 25% (品牌企劃分析完整、邏輯清楚)
- 企畫書可行性 25% (品牌企劃具有高度可立即執行性)

2. 決賽評分標準：

- 簡報設計與技巧 30% (簡報設計之內容、簡報台風與簡報表現方式)
- 企畫創意特色 30% (創意性與話題性)
- 簡報完整性 25% (簡報時間內能充分表達企劃內容)
- 現場答辯能力 15% (接受評審提問後之答辯反應)

(六) 獎項

本競賽將頒發初賽佳作與初賽優勝若干名，初賽優勝將進入決賽，決賽將頒發前三名獎項及決賽優等獎，得獎之團隊將頒發每位學生獎狀乙張，另頒發給指導老師指導證明乙張。另兩組別決賽前三名之團隊另頒下述獎金：

獎項	大專院校組	高中職組
第一名	20,000 元新台幣	5,000 元新台幣 (共 1 組)
第二名	15,000 元新台幣	2,000 元新台幣 (共 2 組)
第三名	10,000 元新台幣	1,000 元新台幣 (共 3 組)

(七) 活動日期

時程	日期
報名截止日	2015 年 5 月 1 日(五)
檔案寄送截止日	2015 年 5 月 20 日(三)
初賽結果公佈	2015 年 5 月 29 日(五)
決賽日期	2015 年 6 月 18 日(四)

(八) 注意事項

- 凡入圍之作品，若有侵害他人之權利、非自行製作或違反政府法令，經他人檢舉並查證屬實者，主辦單位將取消作品參賽資格，並追繳其若有領得之獎金與獎狀，主辦單位不負任何法律責任。
- 凡參賽作品中有引用他人之著作或資料請詳細說明或註明來源。
- 參賽作品中繳交之所有文件將不退回，請參賽者自行備份。
- 本競賽活動因故無法進行時，主辦單位有權決定取消、終止、修改或暫停本活動。
- 入圍決賽之隊伍參賽者得於決賽當日出示學生證明。

四、創意短片類競賽辦法

(一) 參賽資格

- 喜愛「任性玩品味」品牌，並加入「有品味，我任性」粉絲專頁 (<https://www.facebook.com/sowillful>)

- 喜歡分享自己的生活點滴，為社群網站活躍使用者
- 具有能力拍攝有關「任性玩品味」的創意短片
- 不限定每件作品投稿人數，每位參賽者亦不限制投稿數量

(二) 影片主題

以下兩項主題擇一：

1. 「任性玩品味」品牌形象推廣
2. 「AME+Sofia Love」商品形象推廣

(二) 參賽流程

初賽：

- Step1 下載素材檔，以利創作之用(網址：)
- Step2 將創作短片上傳至 Youtube
- Step3 至競賽網站填寫創意短片組報名表，並提供 Youtube 影片連結

決賽：

- Step1 提供影片原始檔案光碟，並繳交授權書紙本檔
- Step2 由主辦單位將影音檔上傳粉絲專頁
- Step3 參賽者邀請好友並開始宣傳作品，邀請大家一起來按讚

(三) 影片格式要求

以平板電腦、手機、相機、攝影機等器材所拍攝，凡符合徵件規格之作品均可投稿。影片格式要求如下：

- 解析度需 1280\*720 以上，以可支援上傳至 YouTube 的檔案格式為主(含 avi/mov/mpeg...等)。
- 本次徵選影片長度限定為 3 分鐘以內。
- 參賽影片之對白或旁白，須附上中文字幕，非中文發音的部分須附上中文翻譯，且需對翻譯內容負責。

(四) 評分方式

初審佔 60%，由主辦單位挑選合適作品進入決賽；決賽以網路人氣方式進行，佔 40%。評分方式說明如下：

評分項目		評分方式
初審	內容創意 (60%)	主辦單位依主題適切性(30%)、創意表現(40%)、拍攝技巧及後製技術(30%)，進行初部評選，選出 15 名入圍決賽。
決賽	網路人氣 (40%)	通過初審入圍作品將公布於任性玩品味粉絲團，開放粉絲團成員進行投票，只要加入粉絲團並於競賽影片下方按讚就計成功投下 1 票。

(五) 重要日期

時程	日期
影片投稿截止日	2015 年 5 月 20 日(日)
入圍名單公佈	2015 年 5 月 27 日(三)
開放票選	2015 年 5 月 29 日(五)-2015 年 6 月 15 日(一)
票選截止時間	2015 年 6 月 15(一) 下午 5 點整
前三名公佈日期	2015 年 6 月 18 日(四)

## (六) 獎項

本類別將頒發初賽佳作與初賽優勝若干名，初賽優勝將進入決賽，決賽將頒發前三名獎項及決賽優等獎，得獎之團隊將頒發每位學生獎狀乙張，另頒發給指導老師指導證明乙張。決賽前三名之團隊須至現場領獎，始得頒發下述獎金：

第一名：30,000 元新台幣

第二名：20,000 元新台幣

第三名：10,000 元新台幣

## (七) 注意事項

- 參賽者填報之各項資料須正確無誤，如經查謊報資料屬實，主辦單位得取消參賽者之參賽及獲獎資格。
- 參賽者報名之參賽作品須為原創並為尚未公開發表過之作品(包含:網路、部落格、YouTube 等)，且未曾報名參加其他活動競賽而得獎。如違反規定者，主辦單位得取消參賽者之參賽及獲獎資格。
- 參賽者報名之參賽作品內容呈現之影片、影像、音樂等無抄襲、剽竊及侵害他人著作權之情事，並不違反社會善良風俗及公共秩序。如涉及違反相關法令之法律責任由參賽者自行承擔，主辦單位概不負責，並得取消參賽者之參賽及獲獎資格。
- 參賽者同意將參賽作品之著作財產權讓與主辦單位，並承諾對主辦單位及主辦單位所授權之人不行使著作人格權。主辦單位可於各種媒體、媒介上無償使用參賽者之參賽作品，包括公開發表、編輯、重製、公開播送、廣告、廣播等權利。
- 本競賽需使用之圖片資料等，僅授權參賽者於本次競賽中使用，參賽者對於本競賽所需使用之相關圖片資料等，不可做任何未經圖像授權之利用、影印、轉載、交付、改作或是以任何方式洩漏。如有違反，需負法律上責任，並賠償主辦單位所受之一切損害。
- 凡參加競賽者即視同承認本辦法之各項規定，主辦單位有權適時修正競賽辦法。
- 依中華民國所得稅法規定，得獎獎品或獎金金額在新台幣 2 萬元及其以上，得獎者必須依規定扣繳 10% 中獎所得稅額，始得領獎。若不願意配合，則視為自動棄權，不具得獎資格，該獎項視同從缺。
- 依中華民國稅法規定，獎項金額若超過新台幣 1 仟元，獎項所得將列入個人年度綜合所得稅申報，故得獎人需依規定填寫並繳交相關收據方可領獎。若不願意配合，則視為自動棄權，不具得獎資格，該獎項視同從缺。

## 五、空間設計類競賽辦法

### (一) 參賽資格

- 全國各大專院校在學學生（不包含碩士生）、不限科系、年級、對空間設計有興趣者。參賽隊伍需一到四人組成一隊（可跨科系、跨校），同一人不得同時跨隊參加，但可跨類別(如行銷企劃類或創作短片類)參加。每隊皆可

設指導老師一名至兩名（校內教師或校外業師均可，未填寫視同放棄此項權益），導師資料須於報名時提交，參賽過程中除非得到大會同意，否則不得臨時更換成員或指導老師。

- 喜愛「拾雅客空間設計」品牌，並加入「拾雅客空間設計」粉絲專頁 (<https://www.facebook.com/SYKInteriorDesignCoLtd>)，關於拾雅客空間設計介紹請見 <http://www.syksd.tw>

(二) 競賽主題：

請以 8 坪的店面空間為限，以『任性玩品味』為商店品牌名稱，販售商品為：『任性玩品味』所代理的 AME 及 Sofia 的手機殼、手機袋及 3C 相關收納袋 (<http://poppinstore.shop.rakuten.tw>)，設計出適合該類商品最佳的商業展售空間。

- (1) 基地環境：此基地位於 20 層大樓之地面層，店鋪位置面臨 20 米路與 6 米巷道的交叉口，開口面寬為 3.4 公尺(開口前方臨 3.5 公尺騎樓(無柱)+2 公尺人行道, 臨 6 米巷道亦有 2 公尺寬人行道)、深度 7.8 公尺、店內淨高度為 3.6 公尺(不含梁柱結構)。(如下圖)
- (2) 空間需求：店內總使用坪數面積大小約為 8 坪。請依照上述基地環境範圍規劃設計出適合的擺設格局。
- (3) 空間設備：需要考慮廁所、室內空調機設置。另有店招之設立需求，底部位置於出入口正上方 3.2 公尺處。

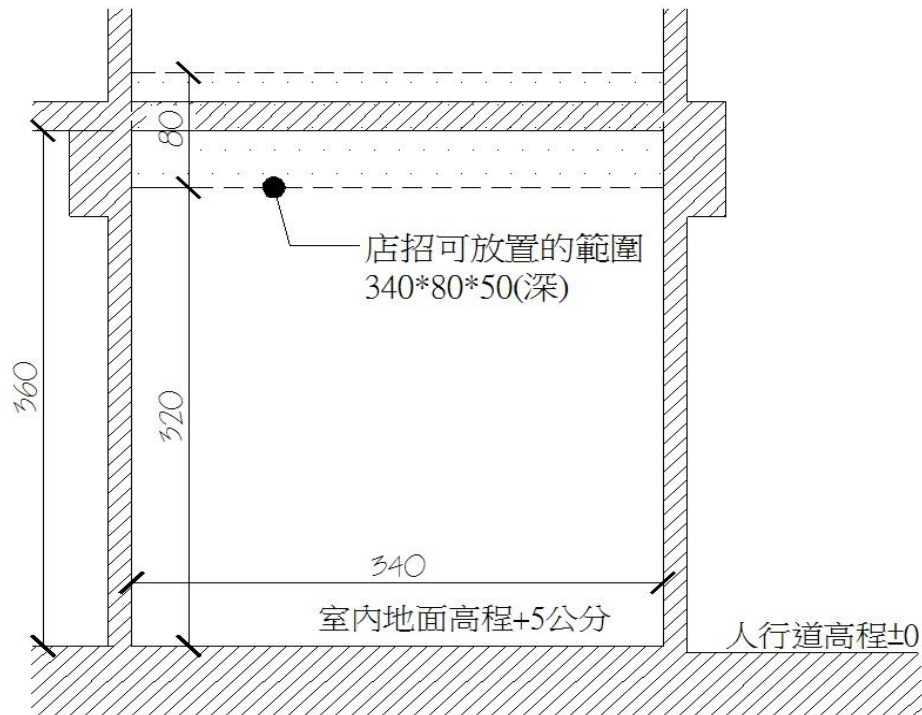

剖面圖

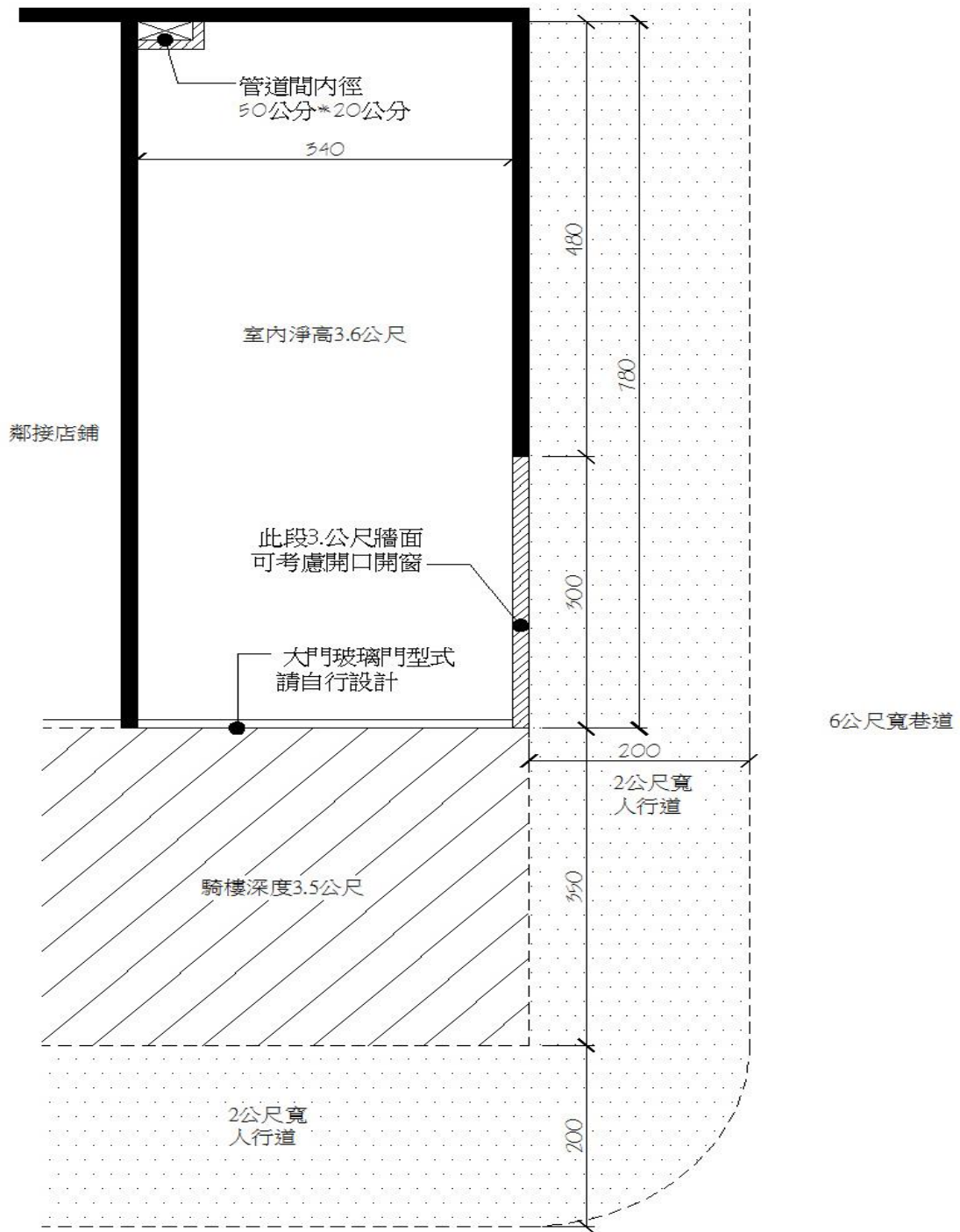

20公尺寬計畫道路

### 基地圖

### (三)報名及競賽徵件方式：

初賽以繳交設計作品電子檔為主，決賽以簡報為主：

- 參賽者於報名期限前上競賽網站(<http://www.sowillful.biz/>)填寫空間設計類報名表，並於指定時間內 email 作品檔案到：  
sowillful2015@gmail.com
- 初選參賽者提交設計作品呈現方式為 A0(約寬 84cm× 高 119cm)直式圖面一張，以 PPT 或 PPTX 電子檔繳交，其他任何可表達設計意向內容，如：手繪稿、3D 圖、實體模型等，可以圖片電子檔做為附件一併提供。
- 晉級決賽之參賽隊伍，需於指定日期寄簡報檔給主辦單位，及準備任何可表達設計意向內容，如：手繪稿、3D 圖、實體模型、照片，於規定之報到時間到現場進行口頭簡報。
- 進入決賽隊伍需準備可表達設計意向作品，親自到決賽地點報告（簡報時間 10 分鐘，答辯 5 分鐘），決賽地點將在台北市選擇合適之場地，並於公佈初賽名單時一併公佈決賽地點。

### (四)評審方式

- 評審團之組成：決賽評審團組成將以業界專家、設計專長學者且非本次競賽指導老師所組成。
- 評審項目：初審與決賽分數各佔 50%
  - (1) 初賽評分標準：
    - 概念(40%)：作品能夠完整的傳達設計概念。
    - 創新(35%)：表現手法及材料技術應用之創新。
    - 功能(25%)：易於使用、維護，且具備安全及合理性。
  - (2) 決賽評分標準：

評分項目	評分方式
初審	50% 概念(40%)：作品能夠完整的傳達設計概念。 創新(35%)：表現手法及材料技術應用之創新。 功能(25%)：易於使用、維護，且具備安全及合理性。
決賽	50% 線上投票(50%)：入選作品被點讚次數或轉載分享的次數越多，分數越高。 簡報設計與技巧(15%)：簡報設計之內容、台風與表現方式 簡報完整性(15%)：簡報時間內能充分表達設計作品概念 作品創意特色(10%)：創意性與話題性 現場答辯能力(10%)：接受評審提問後之答辯反應

### (五)評審流程

- 第一階段：初選評審小組進行參賽者提交 A0 直式圖面及其他任何可表達設計意向內容(如：手繪稿、3D 圖、實體模型等)的附件圖片檔來進行評比。



- 第二階段：選取 8~12 件作品入圍，將優秀之作品公布於拾雅客官方粉絲團(<https://www.facebook.com/SYKInteriorDesignCoLtd>)，每個被選上作品，被點讚次數或被轉載次數越多，分數越高。
- 第三階段：決選評審小組進行台風審核及最後的表決，經評審會議後選出最優秀之作品。

(六)獎項設置/獎勵方式：

本競賽類別將頒發初賽佳作與初賽優勝若干名，初賽優勝將進入決賽，決賽將頒發前三名獎項及決賽優等獎，得獎之團隊將頒發每位學生獎狀乙張，另頒發給指導老師指導證明乙張。決賽前三名之團隊另頒下述獎金：

1. 第一名：經評審會議後選出 1 名，獎金 30000 元整。
2. 第二名：經評審會議後選出 1 名，獎金 20000 元整。
3. 第三名：經評審會議後選出 1 名，獎金 10000 元整。

(七)重要日期：

時程	日期
作品投稿截止日	2015 年 5 月 20 日(日)
入圍名單公佈	2015 年 5 月 27 日(三)
開放票選	2015 年 5 月 29 日(五)-2015 年 6 月 15 日(一)
票選截止時間	2015 年 6 月 15(一) 下午 5 點整
決賽日期	2015 年 6 月 18 日(四)

(八)注意事項

- 所有參賽者之作品，其智慧財產權等相關權利均歸主辦單位與創作者所共有，但主辦單位具有變更設計、出版與公開展覽…等(含其他)相關一切權利，且參賽者不得以任何形式(無論有償或無償)提供與第三者使用。
- 得獎者得配合主辦單位於推廣、觀摩發表、出版及研討會中公開發表其作品，主辦單位並得使用其參賽所附之相關資料，作為廣宣表揚用途。
- 所有參賽者所提交之參賽資料及作品，恕不退還，參賽者請自行保留作品副本，並必須遵守主辦單位及評審的決議。
- 所有參賽作品必須未經公開發表之原創作品，得獎者事後若經人檢舉並查證屬實，有違反本獎評審作業程序之規定，或有抄襲、仿冒或侵害他人智慧財產權事實者，主辦單位除取消其獲獎資格外，並追回已頒發之獎座及獎金，因此所產生之民、刑事責任有參賽者自行負擔。
- 主辦單位有權改變競賽規則、取消本次活動及後續評審作業。
- 各參賽團隊均需指定聯絡人(同報名表)，主辦單位得以聯絡人為該參賽單位之聯繫與獎勵發放對象(窗口)，該團隊成員不得異議。
- 獎金發放均依政府相關規定辦理扣繳。
- 本辦法始有未盡事宜，主辦單位得隨時修訂公佈之。
- 得獎者須配合繳交作品相關資料，以提供大會製作相關作品集或文宣品。

## 六、活動聯絡方式

(一)活動網址：<http://www.sowillful.biz/>

(二) 客服信箱：[sowillful2015@gmail.com](mailto:sowillful2015@gmail.com)

(三) 活動聯絡人：

鄭舒方小姐 02-82315100 分機 17

賴裕翔先生 0920-404-662

註：如需安排訪談，請與鄭舒方小姐聯絡。